

HAK DACHOWY TYP S - U01

HAK Z POJEDYŃCZĄ REGULACJĄ L = 440/460/520

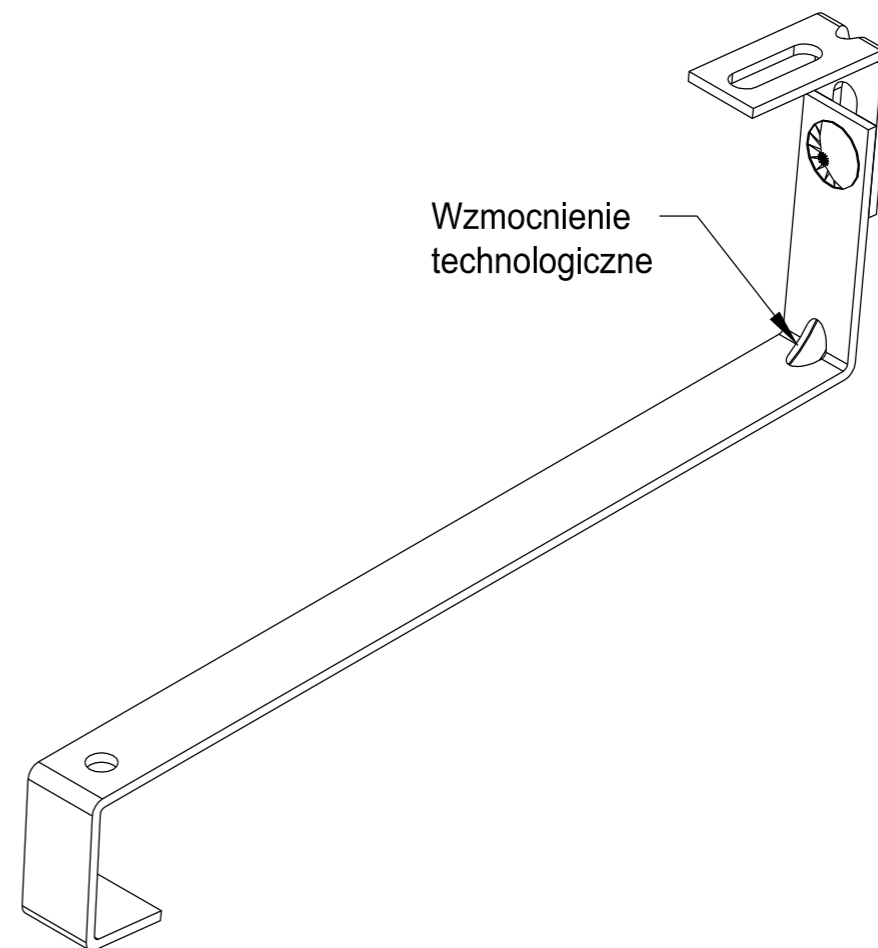
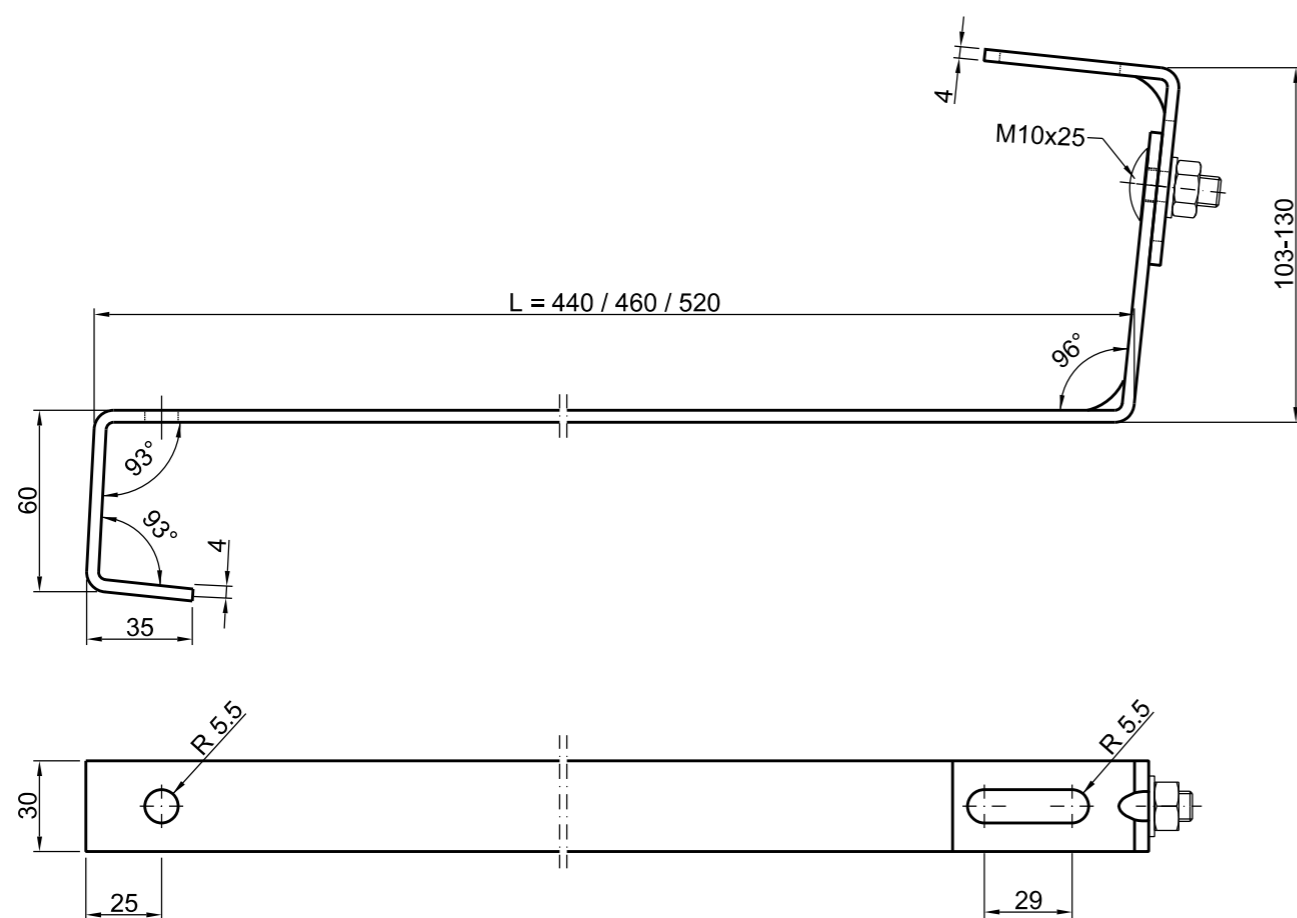

UWAGI:

1. Rysunek zawiera podstawowe parametry techniczne wzmocnionych haków montażowych typu U01.
3. Taśmy i blachy użyte do produkcji elementów spełniają warunki norm PN-EN 10143:2006 oraz PN-EN 10346:2015.
4. Grubość stosowanych blachy oscyluje w przedziale od 3.8mm - 4mm plus odchyłka normowa.
5. Elementy złączne cynkowane.

Kreślił / Designed P. Siewior		Nr identyfikacyjny / ID number STL-PV-U01-M-T01		Rew./Rev. R00	Skala/Scale 1:2.5	Format A3
Widok/View Jezyk/Lang pl/en	Tytuł/Podtytuł / Title/Subtitle Hak dachowy typu S z pojedynczą regulacją			Materiał /Mat. Blacha S450GD+ZM430 lub HX460GD+ZM430		